



# Parts list

2250.011, 2250.011-U

Detaljlista  
Ersatzteilliste  
Liste des pièces de rechange



Flygt



ITT Industries

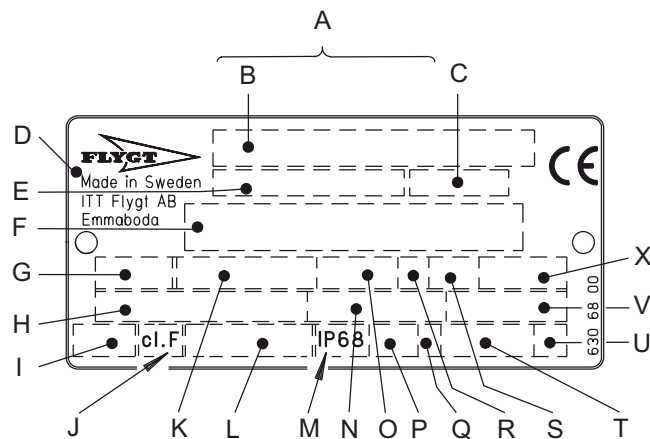

**Data plate interpretation**

- A Serial number
- B Product code + Number
- C Curve code / Propeller code
- D Country of origin
- E Product number
- F Additional information
- G Phase; Type of current; Frequency
- H Rated voltage
- I Thermal protection
- J Thermal class
- K Rated shaft power
- L International standard
- M Degree of protection
- N Rated current
- O Rated speed
- P Max. submergence
- Q Direction of rotation: L=left, R=right
- R Duty class
- S Duty factor
- T Product weight
- U Locked rotor code letter
- V Power factor
- X Max. ambient temperature

**Dataskylt inskription**

- A Serienummer
- B Produktkod + Nummer
- C Kurv- / Propellerkod
- D Tillverkningsland
- E Produktnummer
- F Kompletterande uppgifter
- G Fastal; Strömart; Frekvens
- H Märkspänning
- I Termoskydd
- J Isolationsklass
- K Märkeffekt
- L Internationell standard
- M Skyddsklass
- N Märkström
- O Varvtal
- P Max. nedsänkingsdjup
- Q Rotationsriktning: L=vänster, R=höger
- R Driftklass
- S Driffaktor
- T Produktvikt
- U Kodbokstav för låst rotor
- V Effektfaktor
- X Max. omgivningstemperatur

**Erläuterungen zum Datenschild**

- A Serien-Nr
- B Produktkode + Kennummer
- C Kurven-Nr / Propellerkode
- D Herstellungsland
- E Produkt-Nr
- F Kompletierende Angaben
- G Phasenzahl; Stromart; Frequenz
- H Nennspannung
- I Thermischer Schütz
- J Isolationsklasse
- K Nennwellenleistung
- L Internationale Norm
- M Schutzart
- N Nennstrom
- O Nennzahl
- P Max. Eintauchtiefe
- Q Drehrichtung: L=links, R=rechts
- R Betriebsklasse
- S Relative Einschaltdauer
- T Produktgewicht
- U Kodebuchstabe für blockierten Läufer
- V Leistungsfaktor
- X Max. Umgebungstemperatur

**Légende de la plaque signalétique**

- A N° de série
- B Code de produit + N°
- C N° de courbe / Code d'hélice
- D Pays de fabrication
- E N° de produit
- F Informations complémentaires
- G Phases; Type de courant; Fréquence
- H Tension nominale
- I Protection thermique
- J Classe d'isolation
- K Puissance nominale sur l'arbre
- L Norme internationale
- M Classe de protection
- N Intensité nominale
- O Vitesse de rotation
- P Profondeur d'immersion maxi
- Q Sens de rotation: L=gauche, R=droite
- R Classe de fonctionnement
- S Facteur de marche
- T Poids de produit
- U Code alphabétique rotor verrouillé
- V Facteur de puissance
- X Température ambiante maxi

## Guarantee Garantie

The provision of the manufacturer's guarantee applies only under the condition that genuine Flygt spare parts are used and that the repair and service work is carried out by a workshop authorized by Flygt.

The terms of the guarantee apply only providing the product is used in accordance with the instructions and in applications for which it is intended.

Flygt guarantees that a spare parts stock will be kept for 10 years after the manufacture of this product has been discontinued.

The manufacturer reserves the right to alter specifications and design.

Die Garantiebestimmungen des Herstellers gelten nur unter der Voraussetzung, daß Original Flygt Ersatzteile verwendet werden, und daß Reparatur- und Wartungsarbeiten von einer, von Flygt autorisierten Werkstatt durchgeführt werden.

Die Garantiebedingungen setzen voraus, daß das Produkt gemäss der Instruktion und des Einsatzes für den es bestimmt ist, verwendet wird.

Flygt sichert die Lieferung von Ersatzteilen bis 10 Jahre nach Einstellung der Fertigung dieses Produkts zu.

Änderungen in bezug auf Ausführung und Spezifikationen behalten wir uns vor.

## Garanti Garantie

Tillverkarens garantibestämmelser gäller endast under förutsättning att Flygts originaldelar används samt att reparations- och servicearbeten utförs av en av Flygt auktoriserad verkstad.

Garantivillkoren förutsätter att produkten används enligt instruktionen och i applikationer för vilka den är avsedd.

Flygt garanterar reservdelshållning i 10 år efter att tillverkningen av denna produkt har upphört.

Rätt till ändringar i utförande och specifikationer förbehålles.

La garantie du constructeur n'est valable que dans la mesure où sont exclusivement utilisées des pièces de rechange Flygt d'origine et où les réparations et interventions sont assurées par un atelier agréé par Flygt.

La garantie n'est valable que dans la mesure où la produit est utilisée conformément aux directives du constructeur et uniquement affectée aux usages auxquels elle est destinée.

Flygt garantit l'approvisionnement en pièces de rechange pendant un délai de 10 ans après la fin de la fabrication de ce produit.

Nous nous réservons le droit de modifier sans préavis les spécifications de nos produits.

## Ordering spare parts Ersatzteilbestellung

State product No. and serial No. of the product when ordering parts.  
Do not use item Nos. when ordering spare parts or for stock records. Use part Nos. instead.

Bei Bestellung bitte die Produkt Nr. und die Fabrikationsnummer von dem Produkt angeben.  
Benutzen Sie nicht die Pos.-Nummern sondern nur die Bestellnummern bei der Ersatzteilbestellung.

### Version with POLY-LIFE wear parts, U

Products with POLY-LIFE wear parts are identified by the letter U.

Make sure that parts marked (U) in front of the part number are ordered for products with POLY-LIFE wear parts.

### Ausführung mit POLY-LIFE Verschleißteilen, U

Produkte mit POLY-LIFE Verschleißteilen werden mit U bezeichnet.

Bitte darauf achten, daß für Produkte mit POLY-LIFE Verschleißteilen nur ersatzteile bestellt werden, die vor der Bestellnummer mit U gekennzeichnet sind!

## Reservdelsbeställning Commande des pièces de rechange

Uppge produktens tillverkningsnummer och produkt-nummer vid reservdelsbeställning.  
Använd inte positionsnummer utan använd detaljnummer vid reservdelsbeställning och lagerhållning.

Pour toute commande des pièces de rechange, veuillez indiquer le No du produit et le No de série de la pompe à laquelle ces pièces sont destinées.  
Ne pas utiliser les numéros de repérage lors des la commande de pièces de rechange, ou sur les fiches de stock. Utiliser les numéros de pièces.

### Utförande med POLY-LIFE slitdelar,

Produkter med POLY-LIFE slitdelar anges med U.

Se till att reservdelar märkta (U) framför detaljnumret beställs för produkter med POLY-LIFE slitdelar.

### Version avec pièce d'usure POLY-LIFE, U

Les produits équipées de pièces d'usure POLY-LIFE sont identifiées pour leur part par la lettre U.

Veillez en conséquence à commander pour les produits POLY-LIFE, des pièces de rechange dont le numéro de référence soit précédé de la lettre U.

## Sales codes Verkaufskodes

**MT** = Medium-head version  
Mitteldruckausführung

**HT** = High-head version  
Hochdruckausführung

**SH** = Super-head version  
Superdruckausführung

## Säljkoder Codes de vente

Medeltrycksutförande  
Modèle moyenne pression

Högtrycksutförande  
Modèle haute pression

Supertrycksutförande  
Modèle super haute pression

Item No Pos Nr. Pos.-Nr. N° de repérage	Part No. Detalj nr Bestell-Nr. N° de pièce	Denomination Bezeichnung	Benämning Désignation	Quantity Antal Anzahl Nombre
1		CONNECTION SCHLAUCHSTUTZEN	TRYCKANSLUTNING COUDE DE REFOULEMENT	1
	280 55 00	6"		
	285 49 00	8"		
	280 57 00	10"		
	280 56 01	R 6"		
	285 20 00	10" Alveniuspipe/rör/rohr/tube		
	280 56 00	NPT 6" (internal)		
	287 55 00	NPT 8" (internal)		
	287 56 00	NPT 10" (external)		
2	288 10 04	SEAL UNIT, UPPER DICHTUNGSEINHEIT, OBERE	ÖVRE PLANTÄTNING JOINT MÉCANIQUE, SUP.	1
3	*	Seal ring, stationary Dichtungsring, stat.	Släpringsenhet Anneau fixe	(1)
4	82 78 15	O-ring (78.0 x 4.0) O-ring	O-ring Anneau torique	(1)
5	*	Seal unit Dichtungseinheit	Tätningssenhet Joint mécanique	(1)
6	301 19 14	Stop spring Hemmfeder	Dragfjäder Resort d'arrêt	(1)
7	82 78 00	O-ring (59.69 x 5.34) O-ring	O-ring Anneau torique	(1)
8	288 10 06	SEAL UNIT, LOWER DICHTUNGSEINHEIT, UNTERE	NEDRE PLANTÄTNINGS- ENHET JOINT MÉCANIQUE, INF.	1
9	*	Seal ring, stationary Dichtungsring, stat.	Släpringsenhet Anneau fixe	(1)
10	82 78 25	O-ring (91.44 x 5.34) O-ring	O-ring Anneau torique	(1)
11	*	Seal unit Dichtungseinheit	Tätningssenhet Joint mécanique	(1)
6	301 19 14	Stop spring Hemmfeder	Dragfjäder Ressort d'arrêt	(1)
12	82 78 05	O-ring (60.0 x 7.0) O-ring	O-ring Anneau torique	(1)
13	274 83 00	Ring Ring	Ring Anneau	1
14	394 90 00	Stator casing Statorgehäuse	Statorhus Logement de stator	1

\* Not delivered separately  
Keine separate Lieferung

Levereras ej separat  
N° est pas livré séparément

**SEALS  
DICHTUNGEN**

**TÄTNINGAR  
JOINTS**

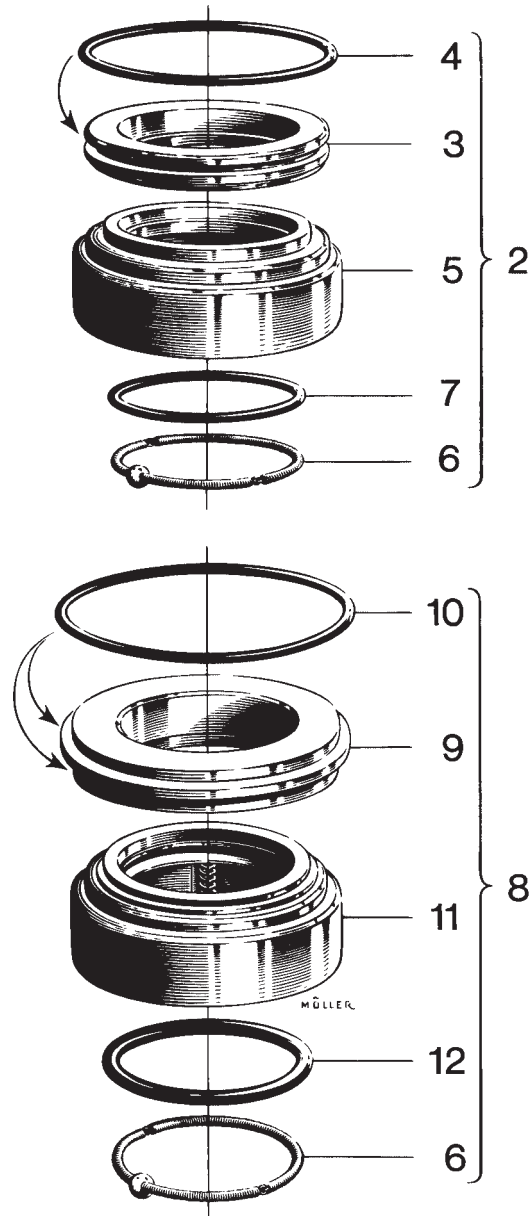

Item No Pos Nr. Pos.-Nr. N° de repérage	Part No. Detalj nr Bestell-Nr. N° de pièce	Denomination Bezeichnung	Benämning Désignation	Quantity Antal Anzahl Nombre
15		STATOR STATOR	STATOR STATOR	1
	MT, HT	50Hz 3~, 54 kW, 1475 r/min	60Hz 3~, 65 kW, 87 hp	Motor
	319 98 28	190-200 V Δ	380/200-220 V	35-28-4AA
	319 98 30	-	380 V Δ	35-28-4AA
	319 98 34	380/220 V	440-460 V Y	35-28-4AA
	319 98 35	346-350 V Δ	-	35-28-4AA
	319 98 38	660/380 V	440-460 V Δ	35-28-4AA
	319 98 39	-	460 V Δ	35-28-4AA
	319 98 40	400 V Δ	400 V Δ	35-28-4AA
	319 98 44	400-440 V Δ	-	35-28-4AA
	319 98 50	500 V Δ	575 V Δ	35-28-4AA
	319 98 52	500-550 V Δ	575-600 V Δ	35-28-4AA
	319 98 55	1000 V	-	35-28-4AA
	SH	50Hz -	60Hz 3~, 82kW, 110 hp	
	635 70 01	-	460 V Δ	35-29-4AA
	635 70 04	-	575 V Δ	35-29-4AA
	635 70 04	-	600 V Δ	35-29-4AA
16	280 04 00	Junction box cover Anschlußdosendeckel	Lock Couvercle	1
17	80 23 58	Pin Zylinderstift	Cyl-pinne Goupille	1
18	280 06 00	Rubber bushing Gummidichtung	Elgenomföring Manchon	1
19		CABLE ENTRY UNIT LEITUNGEINFÜHRUNGS- EINHEIT	INFÖRINGSENHET ENTRÉE DE CABLE COMPLETE	1-2
	394 77 07	diam. (30)-35 mm (1.18"-1.38")		
	394 77 08	diam. (35)-42 mm (1.38"-1.65")		
	395 85 00	For armoured cable DY 53.4/DI 36.4 mm Für armiertes Leitung	För armerad kabel Pour câble armé	
20	82 35 21	Washer 13.5 x 24 Scheibe	Bricka Rondelle	4
21	82 24 53	Nut ½ UNC Mutter	Mutter Ecrou	4
22	81 02 13	Stud ½ UNC x 45 Stiftschraube	Pinnskruv Goujon	4
23		WASHER SCHEIBE	SPEC.BRICKA RONDELLE	2-4
	82 40 81	diam. (30)-32 mm (1.18"-1.26")		
	82 40 69	diam. (33)-35 mm (1.30"-1.38")		
	82 40 70	diam. (35)-37 mm (1.38"-1.46")		
	82 40 71	diam. (37)-39 mm (1.46"-1.54")		
	82 40 72	diam. (40)-42 mm (1.57"-1.65")		

Item No Pos Nr. Pos.-Nr. N° de repérage	Part No. Detalj nr Bestell-Nr. N° de pièce	Denomination Bezeichnung	Benämning Désignation	Quantity Antal Anzahl Nombre
---	---	-----------------------------	--------------------------	---------------------------------------

24		SEAL SLEEVE DICHTUNGSHÜLSE	TÄTNINGSHYLSA MANCHON	1-2
----	--	-------------------------------	--------------------------	-----

84 35 56	diam. (30)-32 mm (1.18"-1.26")
84 35 44	diam. (33)-35 mm (1.30"-1.38")
84 35 45	diam. (35)-37 mm (1.38"-1.46")
84 35 46	diam. (37)-39 mm (1.46"-1.54")
84 35 47	diam. (40)-42 mm (1.57"-1.65")

FOR DIRECT START  
FÜR DIREKTSTART

FÖR DIREKTSTART  
POUR DÉMARRAGE DIRECT

28	305 83 00	Cover Deckel	Lock Couvercle	1
29	305 84 00	Plug Pfropf	Propp Bouchon	1
30	82 40 81	Washer (1.18"-1.26") Scheibe	Bricka (30)-32 mm Rondelle	2
31	305 98 00	Gland screw Muffe	Hylsskruv Manchon	1

When delivered without control cable (item 110) plug 282 95 00 and washer 282 96 00 (2 pcs.) shall be mounted.

Vid leverans utan manöverledning (pos.nr 110) monteras propp 282 95 00 och bricka 282 96 00 (2 st).

Bei Lieferung ohne Steuerleitung (Pos.Nr. 110) werden Pfropf 282 95 00 und Scheibe 282 96 00 (2 St) montiert.

Lorsque la pompe est livrée sans câble auxiliaire (No de repérage 110) doivent être montés bouchon 282 95 00 et rondelle 282 96 00 (2 pcs).

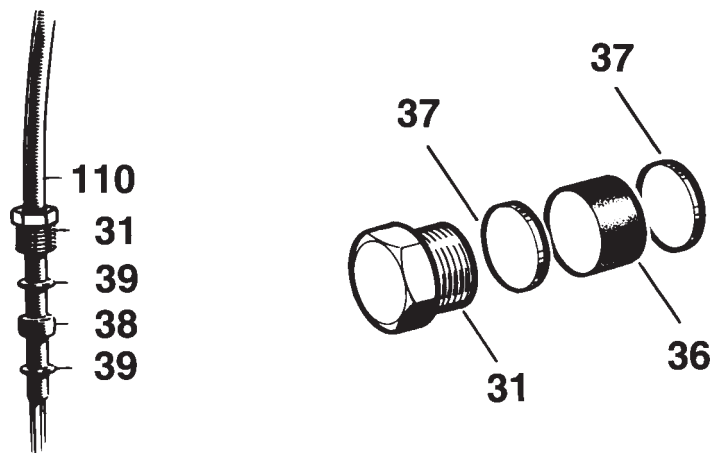



Item No Pos Nr. Pos.-Nr. N° de repérage	Part No. Detalj nr Bestell-Nr. N° de pièce	Denomination Bezeichnung	Benämning Désignation	Quantity Antal Anzahl Nombre
32	303 09 00	Earthing washer Erdungsscheibe	Skyddsledarbricka Plaque de terre	2
33	395 87 00	Screw Schraube	6-kantskruv Vis	1
34	395 91 00	Outer casing Mantel	Kåpa Enveloppe extérieure	1
35	396 45 00	Insulating plate Isolierplatte	Isolerplatta Plaque isolante	1
36	282 95 00	Plug Pfropf	Propp Bouchon	1
37	282 96 00	Washer Scheibe	Bricka Rondelle	2
38	84 35 25	Seal sleeve Dichtungshülse	Tätningshylsa Manchon	1
39	82 40 50	Washer Scheibe	Bricka Rondelle	2
47	280 17 01	TERMINAL BOARD UNIT SCHALTBRETTEINHEIT	KOPPLINGSPLINTENHET PLAQUE À BORNES, COMPL.	1
	*	Terminal board Schaltbrett	Kopplingsplint Plaque à bornes	(1)
	*	Jumper strip Schaltlasche	Kopplingsbleck Barrette	(3)
	83 39 61	Washer Scheibe	Bricka Rondelle	(12)
	82 36 87	Washer Scheibe	Bricka Rondelle	(12)
	82 26 02	Nut (3/8 UNC) Mutter	6-kantmutter Ecrou	(12)
48	280 21 00	Bearing cover Lagerdeckel	Lagerlock Cache-roulement	1
49	280 25 00	Washer Scheibe	Stödbricka Rondelle	2
50	280 31 00 (U)280 31 01	Wear protection Verschleiß-Schutz	Slitskydd Protection d'usure	1
51	280 46 00	Adjusting washer Justierscheibe	Justerbricka Rondelle de réglage	10
52	280 47 00	Strainer Seib	Sugsil Crépine	1

\* Not delivered separately  
Keine separate Lieferung

Levereras ej separat  
N° est pas livré séparément

Item No Pos Nr. Pos.-Nr. N° de repérage	Part No. Detalj nr Bestell-Nr. N° de pièce	Denomination Bezeichnung	Benämning Désignation	Quantity Antal Anzahl Nombre
53		IMPELLER LAUFRAD	PUMPHJUL ROUE	1
		MT		
	531 53 00	50 Hz		
	531 54 00	60 Hz		
		HT		
	485 35 00	50 Hz		
	518 85 00	60 Hz		
		SH*		
	485 35 00	60 Hz		
54	280 52 00	Stud Stiftschraube	Pinnskruv spec. Goujon	12
55	280 53 00	Packing Packung	Tättningsring Joint	1
56	280 54 00	Flange Überwurf	Kopplingsfläns Prise de raccord	1
58	280 59 01	Bearing casing Lagergehäuse	Lagerhus Boîtier de roulement	1
59	345 48 01 345 48 02*	Shaft-rotor unit Rotoreinheit	Axel-rotorenhet Arbre-rotor complet	1
65	391 39 00	Pipe Rohr	Rör Tube	1
66		MOTOR CABLE MOTORLEITUNG	MOTORSLADD CABLE	1-2
	94 20 47	SUBCAB 4 x 25 mm <sup>2</sup>		
	94 20 48	SUBCAB 4 x 35 mm <sup>2</sup>		
	94 20 62	SUBCAB 4 G 25 + 2 x 1.5 mm <sup>2</sup>		
	94 20 63	SUBCAB 4 G 35 + 2 x 1.5 mm <sup>2</sup>		
	94 21 11	SUBCAB SPC1AWG/3-2-1-GC		
67	283 13 01	Inspection screw Inspektionsschraube	Inspektionsskruv Vis d'inspection	3
68	630 68 00	Data plate Datenschild	Dataskylt Plaque de signalétique	1
69	382 10 00	Washer Scheibe	Bricka Rondelle	1
70		DIFFUSER, UPPER DIFFUSOR, OBERER	LED SKENESKIVA DIFFUSEUR, SUPÉRIEUR	1
	285 25 00	MT		
	(U)285 25 01	MT		
	285 34 01	HT		
	(U)285 34 02	HT		

Item No Pos Nr. Pos.-Nr. N° de repérage	Part No. Detalj nr Bestell-Nr. N° de pièce	Denomination Bezeichnung	Benämning Désignation	Quantity Antal Anzahl Nombre
71	391 38 00	Bearing housing Lagergehäuse	Lagerhus Boîtier de roulement	1
72	285 28 00	Bearing casing bottom Lagergehäuseboden	Lagerhuslock Boîtier de roulement	1
73		DIFFUSER COAT DIFFUSOR BEL.	LEDSCENEDEL DIFFUSEUR REL.	1
	285 29 00	MT		
	(U)285 29 01	MT		
	285 36 00	HT		
	(U)285 36 01	HT		
74		SUCTION COVER SAUGDECKEL	SUGLOCK FOND D'ASPIRATION	1
	320 65 00	MT		
	(U)320 65 01	MT		
	379 83 01	HT		
	(U)379 83 02	HT		
79	83 18 28	Coupling part, hose, 6" Verbindungsteil, Schlauch	Kopplingsdel, slang, 6" Manchon d'accouplement, tuyau	1
80	80 30 50	Pin (8 x 25) Zylinderstift	Cylindrisk pinne Goupille	1
81	80 75 05	Key (12 x 8 x 63) Passfeder	Plattkil Clavette	1
82	83 19 37	Coupling sleeve 6" Verbindungsmuffe 6"	Kopplingsmuff 6" Manchon d'accouplement 6"	1
		STUD STIFTSCHRAUBE	PINNSKRUV GOUJON	
83	80 87 96	5/8 UNC x 80		6
84	81 01 89	3/8 UNC x 38		20
85	81 02 34	5/8 UNC x 50		4
86	81 02 40	5/8 UNC x 80		12
87	81 02 69	3/4 UNC x 125		6
		SCREW SCHRAUBE	SKRUV VIS	
88	81 41 37	3/8 UNC x 51		1
89	81 73 44	M 4 x 16		1
91	81 76 48	5/16 UNC x 125		4
92	81 95 52	1/4 UNC x 16		4
		NUT MUTTER	MUTTER ECROU	
93	82 24 52	3/8 UNC		20
94	82 24 54	5/8 UNC		26
95	82 25 79	5/8 UNC		6
96	82 24 55	3/4 UNC		24

Item No Pos Nr. Pos.-Nr. N° de repérage	Part No. Detalj nr Bestell-Nr. N° de pièce	Denomination Bezeichnung	Benämning Désignation	Quantity Antal Anzahl Nombre
		WASHER SCHEIBE	BRICKA RONDELLE	
97	82 35 17	10 x 18		17
98	82 35 23	17 x 30		22
99	82 35 26	21 x 36		18
100	82 48 55	4.1		1
101	82 48 61	8.2		2
102	82 59 24	Retaining ring (SgA 80) Nutring	Spårring Circlip	1
		O-RING O-RING	O-RING ANNEAU TORIQUE	
103	82 73 91	22.2 x 3.0		9
104	82 73 90	19.2 x 3.0		2
105	82 74 19	134.3 x 5.7		1
106	82 76 85	17.0 x 3.0		4
107	82 74 87	169.3 x 5.7		1
117	82 78 50	260.0 x 8.0		1
118	82 78 65	310.0 x 8.0		2
119	82 78 75	360.0 x 8.0		3
120	82 78 95	580.0 x 8.0		1
108		O-RING O-RING	O-RING ANNEAU TORIQUE	1
	82 75 05	MT (339.3 x 5.7)		
	82 75 10	HT (439.3 x 5.7)		
110	94 20 76	Control cable (SUBCAB 2 x 1.5 mm <sup>2</sup> ) Steuerleitung	Manöversladd Câble auxiliaire	1
111	81 59 86	Screw (5/8 UNC x 51) Schraube	Låsskruv Vis	1
113	82 31 03	Eyebolt (3/4 UNC) Ringmutter	Lyftögla Ecrou à oreilles	2
114		HOSE CLAMP SCHLAUCHSCHELLE	SLANGKLÄMMA COLLIER DE SERRAGE POUR TUYAU	3
	82 32 69	6"		
	82 32 70	8"		
	82 32 71	10"		

Item No Pos Nr. Pos.-Nr. N° de repérage	Part No. Detalj nr Bestell-Nr. N° de pièce	Denomination Bezeichnung	Benämning Désignation	Quantity Antal Anzahl Nombre
121		HOSE SCHLAUCH	SLANG TUYAU	1
		Flygt Heavy Duty		
	94 06 53	6"		
	94 06 54	8"		
	94 06 55	10"		
		Flygt High Head		
	94 06 60	6"		
	94 06 61	8"		
	94 06 62	10"		
		Flygt PVC Standard		
	94 06 67	6"		
	94 06 68	8"		
		Flygt PVC Superior		
	94 06 72	6"		
	94 06 73	8"		
122	83 18 59	Ball bearing (SKF 6312 RS 1) Kugellager	Kullager Roulement à billes	1
123	83 37 07	Ball bearing (SKF 3316/C-3) Kugellager	Kullager Roulement à billes	1
125	83 53 75	Terminal board Schaltbrett	Manöverkopplingsplint Plaque à bornes	1
128	82 20 88	Screw nail (4 x 5) Tribschraube	Drivskruv Vis autotaraudeuse	8
129	82 73 89	O-ring (17.3 x 2.4) O-ring	O-ring Anneau torique	12
		STUD STIFTSCHRAUBE	PINNSKRUV GOUJON	
130	81 02 40	5/8 UNC x 80		4
131	81 02 62	3/4 UNC x 90		2
135	82 50 65	Seal washer Dichtungsscheibe	Tättningsbricka Rondelle de joint	1

Item No	Part No.	Denomination	Benämning	Quantity
Pos Nr.	Detalj nr	Bezeichnung	Désignation	Antal
Pos.-Nr.	Bestell-Nr.			Anzahl
N° de repérage	N° de pièce			Nombre

## Accessories Zubehör

## Tillbehör Accessoires

		POLY-LIFE kit POLY-LIFE satz	POLY-LIFE sats POLY-LIFE kit	1
	(U)514 15 22 (U)514 15 23	MT HT		
		SUCTION CONNECTION FOR HOSE SAUGVORRICHTUNG FÜR SCHLAUCH	SUGANSLUTNING FÖR SLANG JUPE D'ASPIRATION POUR TUYAN	
	282 89 02	MT 10"		1
140	344 42 00	Suction connection Saugvorrichtung	Suganslutning Jupe d'aspiration	(1)
141	80 87 96	Stud Stiftschraube	Pinnskruv Goujon	(6)
143	82 24 54	Nut Mutter	Mutter Ecrou	(6)
	282 89 01	HT 6"		1
142	81 02 36	Stud Stiftschraube	Pinnskruv Goujon	(6)
143	82 24 54	Nut Mutter	Mutter Ecrou	(6)
144	82 74 93	O-ring (199.3 x 5.7) O-ring	O-ring Anneau torique	(1)
145	282 91 00	Suction connection Saugvorrichtung	Jupe d'aspiration	(1)

Item No Pos Nr. Pos.-Nr. N° de repérage	Part No. Detalj nr Bestell-Nr. N° de pièce	Denomination Bezeichnung	Benämning Désignation	Quantity Antal Anzahl Nombre
		SUCTION CONNECTION FOR TUBE SAUGVORRICHTUNG FÜR ROHRE	SUGANSLUTNING FÖR RÖR JUPE D'ASPIRATION POUR TUBE	
	284 43 02	MT 10"		1
	318 49 00	Suction connection Saugvorrichtung	Suganslutning Jupe d'aspiration	(1)
	80 88 06	Stud Stiftschraube	Pinnskruv Goujon	(6)
	82 24 54	Nut Mutter	Mutter Ecrou	(6)
	284 43 01	HT 6"		1
	282 93 00	Suction connection Saugvorrichtung	Suganslutning Jupe d'aspiration	(1)
	81 02 36	Stud Stiftschraube	Pinnskruv Goujon	(6)
	82 24 54	Nut Mutter	Mutter Ecrou	(6)
	82 74 93	O-ring (199.3 x 5.7) O-ring	O-ring Anneau torique	(1)
	290 16 00	Zink anodes Zinkanodensatz	Zinkanodsats Anodes en zinc	

Suction connection for hose, MT  
Saugvorrichtung für schlauch, MT

Suganslutning för slang, MT  
Jupe d'aspiration pour tuyau, MT

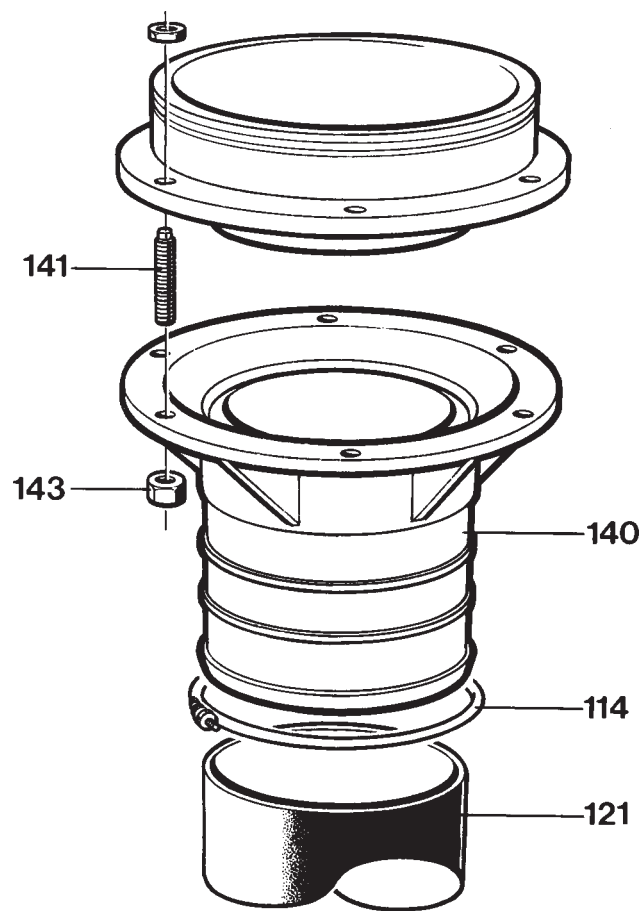



Suction connection for hose, HT  
Saugvorrichtung für schlauch, HT

Suganslutning för slang, HT  
Jupe d'aspiration pour tuyau, HT

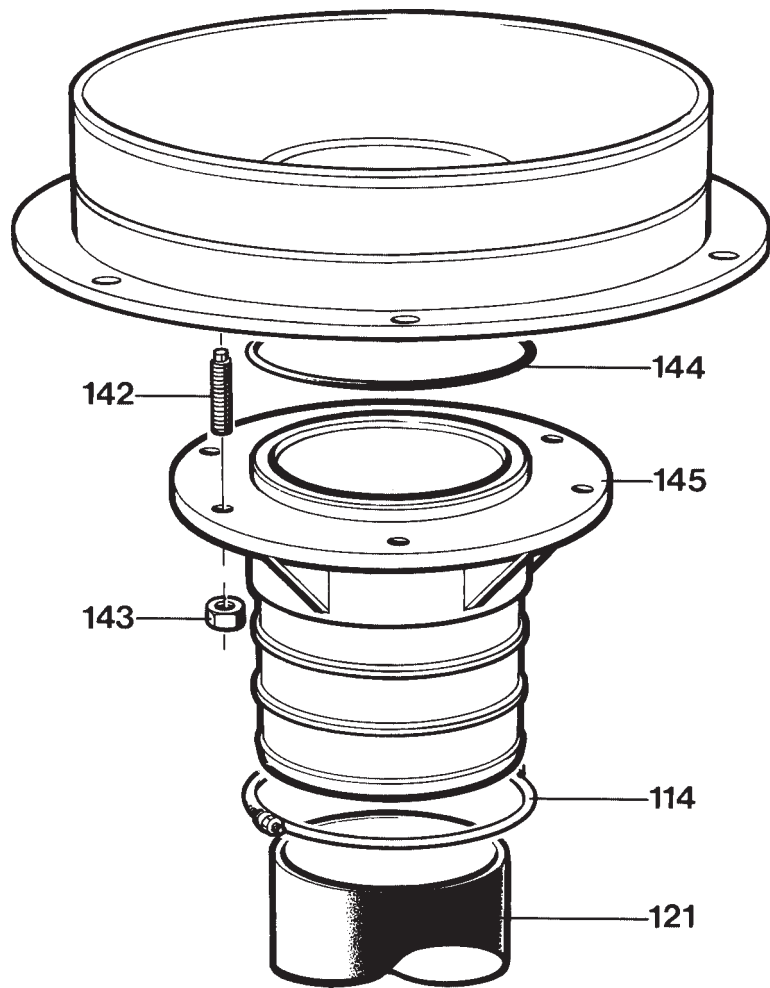

# NOTES

A series of horizontal dotted lines for writing notes.

# 2250.011 MT, HT, SH

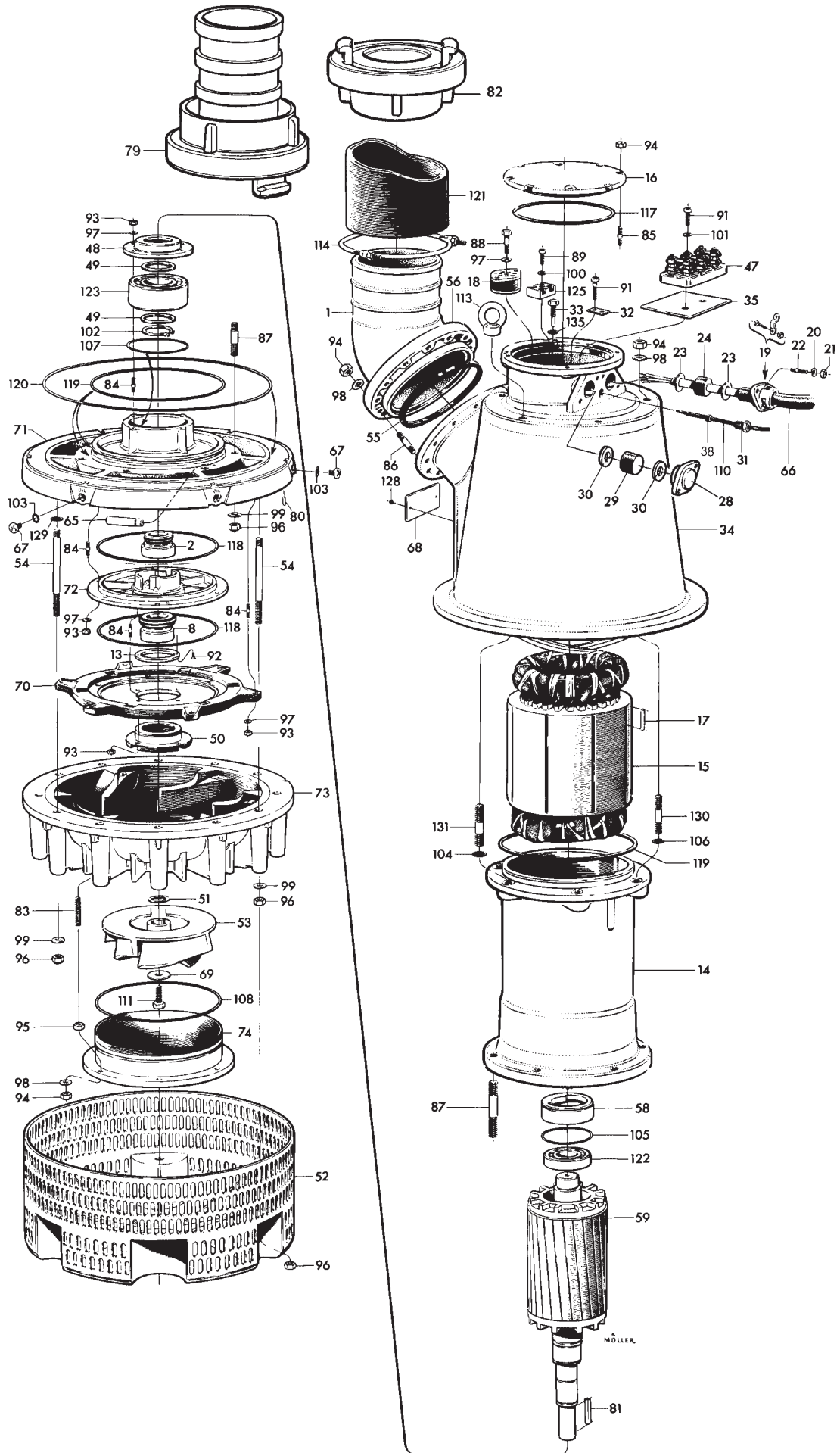



[www.flygt.com](http://www.flygt.com)